

E8, E12, E18

**ISBE**

**Kroll**

880908

Elektroheizung

Electrical heater

Chauffage tout électrique

**Betriebs-  
anleitung**

**Operating  
instructions**

**Notice  
d'utilisation**



**CE** 0063



DE 01

Vorschriften Transportschäden Einsatzbereich ..... 2	Regulations Damage during transport Possibilities of use ..... 2	Directives Dommages au cours du transport Possibilités d'utilisation ..... 2
Inbetriebnahme ..... 3	Setting into operation ..... 3	Mise en marche ..... 3
Einzelteile E8 ..... 4 - 5 E12 ..... 6 - 7 E18 ..... 8 - 9	Component parts E8 ..... 4 - 5 E12 ..... 6 - 7 E18 ..... 8 - 9	Nomenclature E8 ..... 4 - 5 E12 ..... 6 - 7 E18 ..... 8 - 9
Aufstellungsvorschriften Vorsichtsmaßnahmen beim Betreiben Wartung und Reparaturen ..... 10	Installation regulations Precautions Servicing and repair work ..... 10	Directives mise en place Précautions en mettant en marche Entretien et réparations ..... 10
Schaltplan Technische Daten ..... 11	Circuit diagram Technical data ..... 11	Schema électrique Caractéristiques techniques ..... 11
Konformitätserklärung ..... 12	EC-Conformity ..... 12	Déclaration de conformité CE ..... 12
Garantie ..... 13	Guarantee ..... 13	Garantie ..... 13

**Vorschriften**

Am Aufstellungsort gelten die allgemeinen bau- und feuerpolizeilichen Vorschriften, sowie die UVV (Unfallverhütungsvorschriften)

*Elektroheizung nur unter Beachtung der Betriebsanleitung in Betrieb nehmen!*

*Gerät vor Trennung vom Stromnetz über Lüftungsbetrieb abkühlen lassen*

**Transportschäden**  
Transportschäden müssen auf dem Speditionsannahmeschein vermerkt und vom Fahrer quittiert werden. Technische Störungen müssen unverzüglich Ihrem Händler angezeigt werden. Gerät erst nach Instandsetzung in Betrieb nehmen.

**Folgeschäden durch Betriebsausfall der Elektroheizung sind ausgeschlossen**

**Einsatzbereich**

Bausektor - Trocknen und Beheizen von Baustellen, Werkshallen, Aufstellungs-räumen und Garagen.

Agrarsektor - Trocknen und Beheizen von Ställen und Gewächshäusern

Wohnbereich - schnelles und gezieltes Heizen für alle Räume.

Ausgabe: 880809  
Zeichnungs-Nr: 027191-04

Technische Änderungen im Sinne der Produktverbesserung vorbehalten.

Urheberrecht und Hersteller:  
Firma Kroll GmbH

**Regulations**

The general regulations as issued by the Board of Works in your country and the accident prevention regulations, are to be followed during installation

*Put into operation the electrical heater only by following the instruction manual!*

*Before cutting the heater from electrical supply, ensure cooling down by working on „ventilation“*

**Damage during transport**  
Transport damages must be noted on the forwarders receipt and signed by the driver. Your dealer must be notified of any technical damage before the appliance is assembled and set into operation. The heater is only be started up after competent repair.

**Any cases of consequential damage due to the failure of the electrical heaters during operation will be excluded.**

**Possibilities of use**

Construction field - drying and heating constructions sites, work shops, exhibition halls and garages.

Agricultural field - drying and heating stables and greenhouses.

Living area - rapid and precise heat for all rooms.

Edition: 880809  
Drawing number: 027191-04

Technical changes in the sense of product improvement reserved

Privilege of the producer:  
Firma Kroll GmbH

**Directives**

Sur le lieu du montage, les directives générales des services d'urbanisme et de lutte contre l'incendie sont valables.

*Ne mettre en marche le chauffage électrique qu'après lecture de la notice technique!*

*Avant couper l'appareil de l'alimentation électrique, assurez son refroidissement en fonction „ventilation“*

**Dommages au cours du transport**  
Les dommages survenus au cours du transport doivent être notés sur le bon reception et signé par le conducteur. Des dommages techniques doivent être signalés sous 48 heures avant le montage et la mise en service auprès de votre revendeur. Ne mettre l'appareil en service qu'après la remise en état.

**Des dégâts de conséquence résultant d'une interruption des chauffage tout électrique sont exclus.**

**Possibilités d'utilisation**

Construction - les chantiers, les ateliers, les halles d'exposition et les garages.

Agriculture - secher et chauffer les étables et les serres.

Habitations - Chauffage rapide et précis pour tous les locaux.

Edition: 880809  
No. du dessin: 027191-04

Toute modification réservée dans le but d'amélioration du produit

Droit du fabricant:  
Sté Kroll GmbH

**START** Heizen

1. Wahlschalter auf Stellung „I“  
E8/2, E12/2 - 1/2 Leistung  
E18/1 - 2/3 Leistung
2. Temperaturregelknebel auf gewünschte Temperatur einstellen.

**Setting into operation**

1. Selector switch to position „I“  
E8/2, E12/2 - 1/2 heat range  
E18/1 - 2/3 heat range
2. Set the temperature regulation clamp handle on the desired temperature regulation.

**Mise en marche**

1. Commutateur en position „I“  
E8/2, E12/2 - 1/2 puissance  
E18/1 - 2/3 puissance
2. Mettre la manette regulation de température à la température désirée.

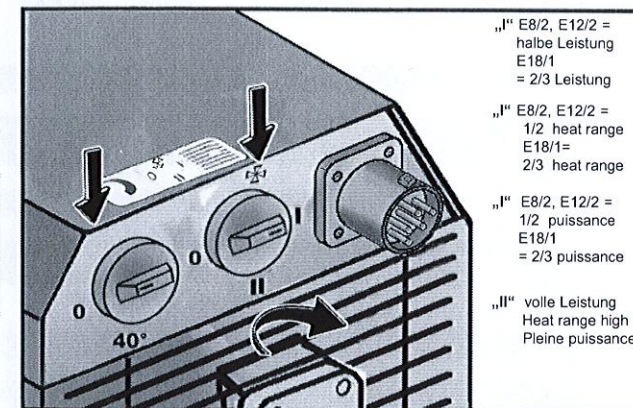

**Lüften**

1. Wahlschalter auf Stellung \* „Lüften“

**Ventilation**

1. Set selector to position \* „Ventilation“

**Ventilation**

1. Régler le commutateur sur position \* „Ventilation“

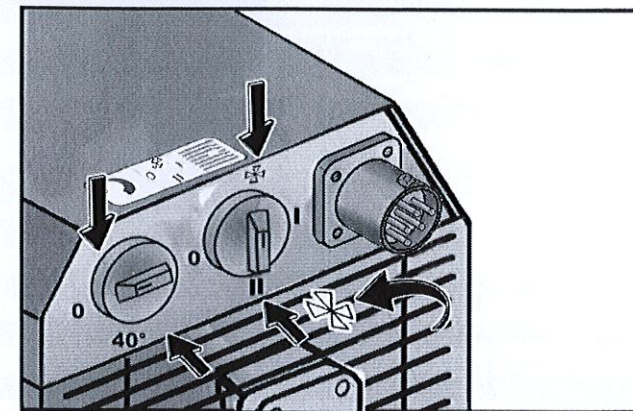

**STOP** Stop

1. Wahlschalter auf Stellung „0“

**Stop**

1. Set selector to position „0“

**Stop**

1. Régler le commutateur sur position „0“

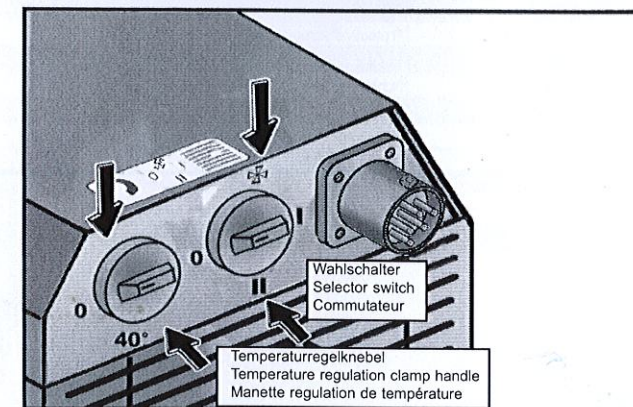

1	Schutzgitter	Protective grille	Grille de protection	012607
2	Mantel	Housing	Manteau	024243-02
3	Kunststoffgriff	Plastic handle	Manette en matière plastique	005607
4	Schraube	Screw	Vis	004717
5	Schraube	Screw	Vis	026436
6	Thermostat	Thermostat	Thermostat	005625
7	Nachlaufthermostat	Follow-up-thermostat	Thermostat de post-combustion	005323
8	Thermostat-Kapillarrohr	Thermostat-capillary tube	Thermostat tube capillaire	005977
9	Schraube	Screw	Vis	003435
10	Nockenschalter	Cam-operated switch	Contrôleur à cames	024385
11	Schraube	Screw	Vis	request/sur demande
12	Schütz	Contact	Contacteur	024384
13	Niete	Rivet	Rivet	003743
14	Tragschiene	Supporting track	Profilé support	006660
15	CEE Stecker	CEE plug	Fiche secteur CEE	024386
16	Schraube	Screw	Vis	024389
17	Axialflügel	Blade axial	Ventilateur axial	005393
18	Zwischenplatte	Air inlet panel	Bague de réglage entrée d'air	024231-01
19	Schutzgitter	Protective grille	Grille de protection	012715
20	Scheibe	Washer	Rondelle plate	003547
21	Motor	Motor	Moteur	012609
22	Scheibe	Washer	Rondelle plate	003547
23	Federring	Spring lock washer	Rondelle ressort	003453
24	Mutter	Nut	Ecrou	003501
25	Knebel schwarz	Clamp handle black	Manette noire	024388
26	Verschraubung	Screwing	Boulonnage	023158
27	Gegenmutter	Locking corner	Contre-écrou	023208
28	Montageplatte	Assembly plate	Plaque de montage	024115-04
29	Strahlenschutz	Protective screen	Manteau intérieur	024233-03
30	Strahlenschutz	Protective screen	Manteau intérieur	024233-03
31	Heizstab	Heating element	Thermoplongeur	024109
32	Gummipuffer	Rubber buffer	Tampon en caoutchouc	003942
33	Unterteil	Base	Soche	024248-02
34	Kabelclip	Fixing clip	Collier de fixation	006920
<hr/>				
<b>ohne Zeichnung</b>	<b>Without drawing</b>	<b>Sans dessin</b>		
Kabelitzensatz	Set of cable strand	Câble à torons		024390
Flachsteckhülse	Flat plug collar	Plate		006419

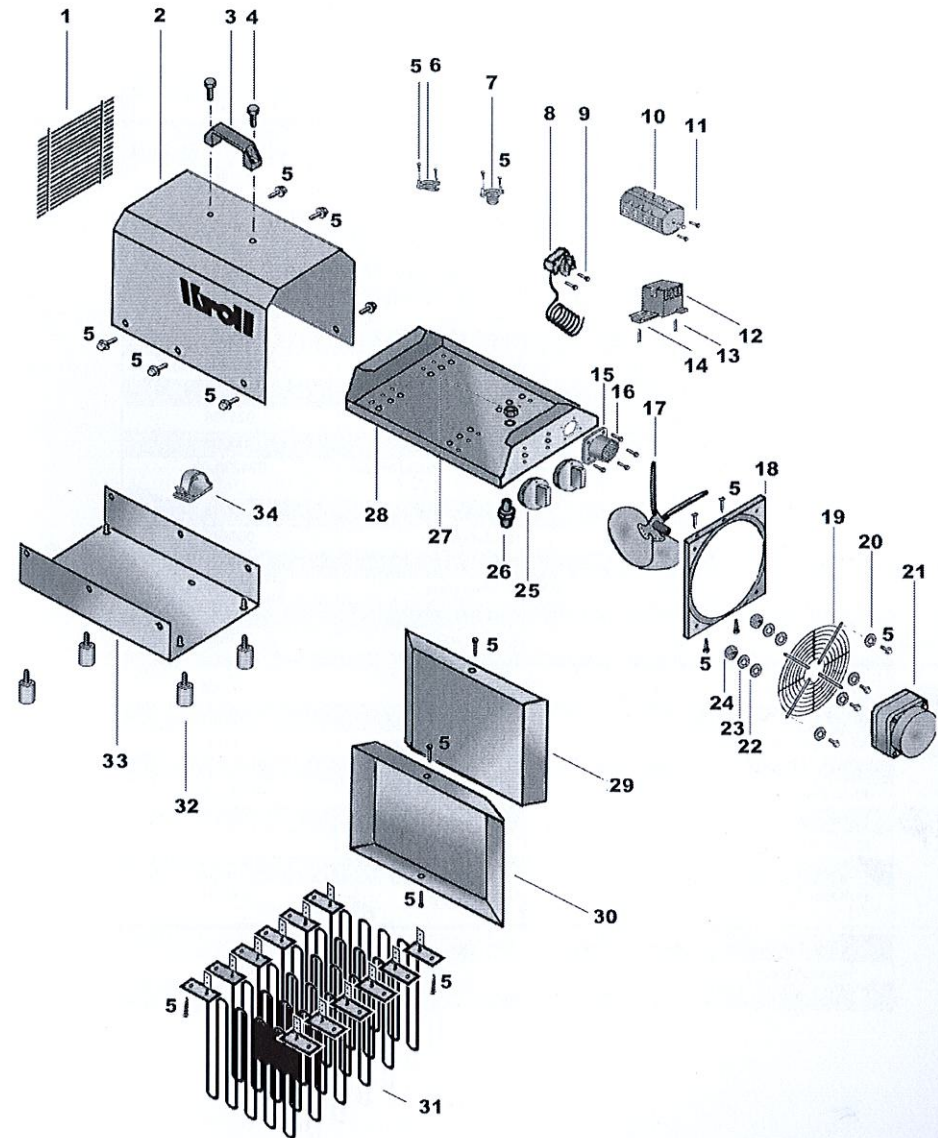

Pos.	Part Name	Description	Part No.	
1	Schutzgitter	Protective grille	Grille de protection	012633
2	Mantel	Housing	Manteau	023757-02
3	Kunststoffgriff	Plastic handle	Manette en matière plastique	005607
4	Schraube	Screw	Vis	004324
5	Schraube	Screw	Vis	026436
6	Thermostat	Thermostat	Thermostat	005625
7	Nachlaufthermostat	Follow-up-thermostat	Thermostat de post-combustion	005323
8	Thermostat-Kapillarrohr	Thermostat-capillary tube	Thermostat tube capillaire	005977
9	Schraube	Screw	Vis	003435
10	Nockenschalter	Cam-operated switch	Contrôleur à cames	024385
11	Schraube	Screw	Vis	auf Anfrage/upon on request/sur demande
12	Schütz	Contacteur	Contacteur	024384
13	Niete	Rivet	Rivet	003743
14	Tragschiene	Supporting track	Profilé support	006660
15	CEE Stecker	CEE plug	Fiche secteur CEE	023877
16	Schraube	Screw	Vis	024389
17	Äxialflügel	Blade axial	Ventilateur axial	005393
18	Zwischenplatte	Air inlet panel	Bague de réglage entrée d'air	024230-02
19	Schutzgitter	Protective grille	Grille de protection	012715
20	Scheibe	Washer	Rondell plate	003547
21	Motor	Motor	Moteur	012609
22	Scheibe	Washer	Rondelle plate	003547
23	Federring	Spring lock w asher	Rondelle ressort	003453
24	Mutter	Nut	Écrou	003501
25	Knebel schwarz	Clamp handle black	Manette noire	024388
26	Verschraubung	Screw ing	Boulonnage	023158
27	Gegenmutter	Locking corner	Contre-écrou	023208
28	Montageplatte	Assembly plate	Plaque de montage	024116-04
29	Strahlenschutz	Protective screen	Manteau intérieur	024232-02
30	Strahlenschutz	Protective screen	Manteau intérieur	024232-02
31	Heizstab	Heating element	Thermoplongeur	024109
32	Gummipuffer	Rubber buffer	Tampon en caoutchouc	003942
33	Unterteil	Base	Socle	023766-03
34	Kabelclip	Fixing clip	Collier de fixation	006920
<b>ohne Zeichnung Without drawing Sans dessin</b>				
	Kabellitzensatz	Set of cable strand	Câble à torons	024390
	Flachsteckhülse	Flat plug collar	Plate	006419

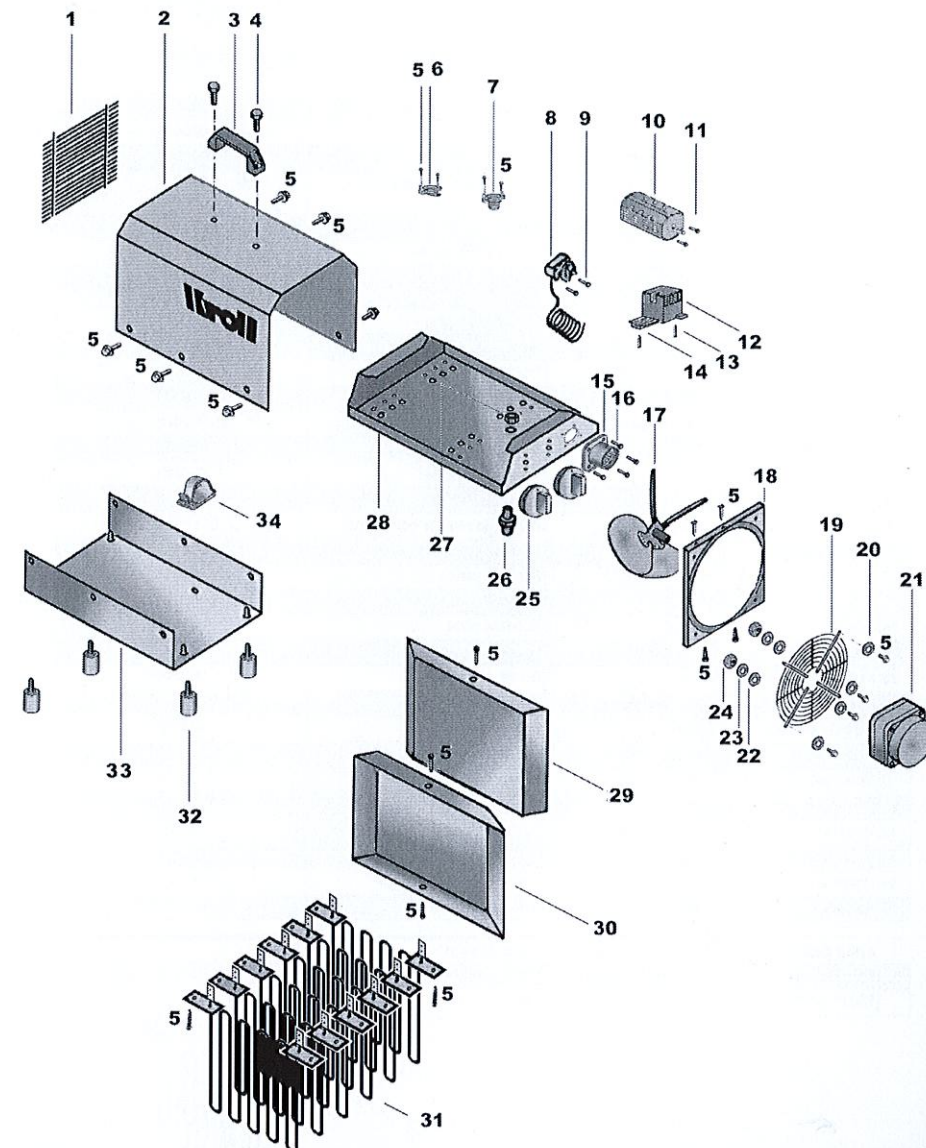

## Einzelteile E 18

## Component parts E18

## Nomenclature E 18

Bestell-Nr.  
Requisition number  
Numéro de commande

1	Schutzgitter	Protective grille	Grille de protection	012633
2	Mantel	Housing	Manteau	023757-02
3	Kunststoffgriff	Plastic handle	Manette en matière plastique	005607
4	Schraube	Screw	Vis	004717
6	Thermostat	Thermostat	Thermostat	005625
6	Schraube	Schraube	Schraube	026436
7	Nachlaufthermostat	Follow-up-thermostat	Thermostat de post-combustion	005323
8	Thermostat-Kapillarrohr	Thermostat-capillary tube	Thermostat tube capillaire	005977
9	Schraube	Screw	Vis	003435
10	Nockenschalter	Cam-operated switch	Contrôleur à cames	024385
11	Schraube	Screw	Vis	Auf Anfrage/upon on request/sur demande
12	Schütz	Contactor	Contacteur	024384
13	Niete	Rivet	Rivet	003743
14	Tragschiene	Supporting track	Profilé support	006660
15	Hilfskontakt	Auxiliary contact	Contact auxiliaire	024383
16	Strahlenschutz	Protective screen	Manteau intérieur	012639
17	CEE Stecker	CEE plug	Fiche secteur CEE	023877
18	Schraube	Screw	Vis	024389
19	Axialflügel	Blade axial	Ventilateur axial	006312
20	Zwischenplatte	Air inlet panel	Bague de réglage entrée d'air	023759-02
21	Schutzgitter	Protective grille	Grille de protection	012642
22	Scheibe	Washer	Rondelle plate	003547
23	Motor	Motor	Moteur	012609
24	Scheibe	Washer	Rondelle plate	003445
25	Federring	Spring lock washer	Rondelle ressort	003463
26	Mutter	Nut	Ecrou	003501
27	Knebel schwarz	Clamp handle black	Manette noire	024388
28	Verschraubung	Screw in	Boulonnage	023158
29	Gegenmutter	Locking corner	Contre-écrou	023208
30	Montageplatte	Assembly plate	Plaque de montage	024117-04
31	Strahlenschutz	Protective screen	Manteau intérieur	023761-04
32	Heizstab	Heating element	Thermoplongeur	024108
33	Gummipuffer	Rubber buffer	Tampon en caoutchouc	003942
34	Unterteil	Base	Socle	023756-03
35	Kabelclip	Fixing clip	Collier de fixation	006920

	ohne Zeichnung	Without drawing	Sans dessin	
	Kabelitzensatz	Set of cable strand	Câble à torons	000795
	Flachsteckhülse	Flat plug collar	Plate	006419

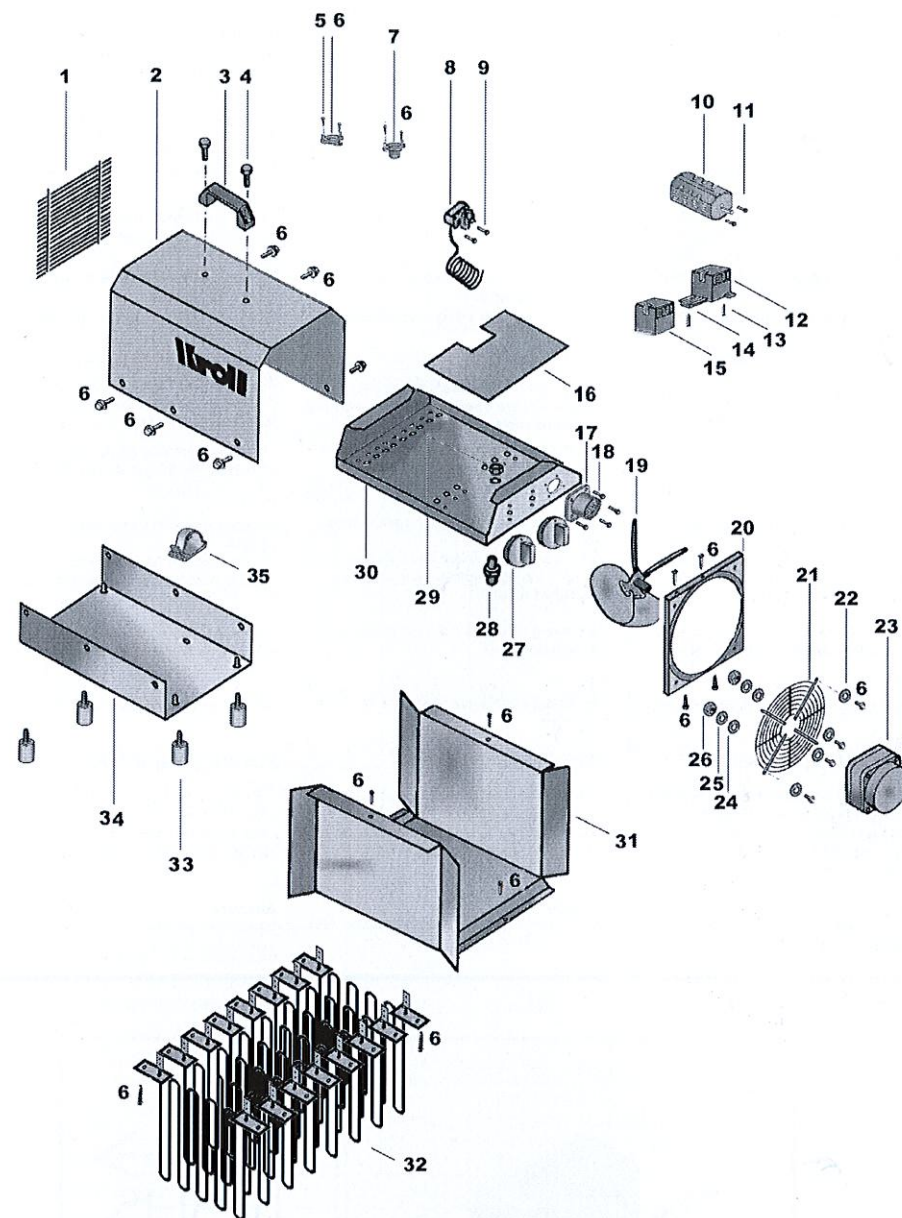

Sicherheitsabstand mindestens **0,5 Meter** von brennbaren Materialien. Das Heizgerät darf nicht in Reihe mit einer Zeitschaltuhr verwendet werden. Das Heizgerät darf nicht in unmittelbarer Umgebung eines **Bades, einer Dusche** oder eines **Schwimbeckens** verwendet werden.

Die Netzanschlussleitung darf nur von einer Fachkraft ausgewechselt werden, da es sich um eine Spezialleitung handelt, die nur mit Spezialwerkzeug montiert werden darf. Netzkabel vor Tieren schützen.

Überprüfen der Netzspannung mit der Spannungsangabe auf dem Typenschild.

**E 8 - 8 kW - Sicherung mind. 16A**  
**E 12 - 12 kW**  
**E 18 - 18 kW - Sicherung mind. 32A**

**Vorsichtmassnahmen beim Betreiben**

Gerät vor Trennung vom Stromnetz über Lüftungsbetrieb abkühlen lassen

Elektroheizgerät während des Betriebes nicht abdecken → sonst besteht Überhitzungsgefahr.

Elektroheizgerät vor Wasser schützen. Nicht abspritzen! Inbetriebnahme des Elektroheizgerätes nur mit dem dazugehörenden Kabel und den vorgeschriebenen Sicherungen.

Zur Verhütung von Beschädigungen keine Gegenstände in das Elektroheizgerät stecken.

Kein beschädigtes Gerät in Betrieb nehmen.

**Wartung und Reparaturen**

Die Geräte sind entsprechend den Einsatzbedingungen je nach Bedarf, jedoch mindestens 1x jährlich, durch einen Sachverständigen auf ihren arbeitssicheren Zustand zu prüfen.

**Achtung!**

Bei allen Arbeiten am Elektroheizgerät erst den Netzstecker ziehen.

Reparaturen dürfen nur von Elektrofachleuten durchgeführt werden.

Maintain a security distance of at least **0,5 metres** to burnable material. Don't use the appliance in consumption with a timer.

Don't use the heater in the immediate near of a **bath-room, a shower place** or a **swimming pool**.

The power cord may only be charged by a specialised work-shop as this is a special cord that can only be mounted with the special tools. Protect the supply cord against animals.

Verify the electrical tension with the tension indications on the label.

**E 8 - 8 kW - Fuse at least 16A**  
**E 12 - 12 kW**  
**E 18 - 18 kW - Fuse at least 32A**

**Precautions**

Before cutting the heater from electrical supply, ensure cooling down by working on „ventilation“

Do not cover the electrical heater when in operation → danger of overheating!

Protect the electrical heater against water. Don't splash! Set the electrical heater into operation only by using the appropriate cable and the prescribed fuses.

To prevent damages don't put anything into the appliance.

Do not put a damaged appliance into operation.

**Servicing and repairworks**

The devices have to be checked for their operational safety, according to their application, but at least once a year, by an authorised qualified person.

**Attention!**

Before working at the electrical heater, first pull power cord out

Any repair works may only be effected by electricians.

Distance de sécurité d'au moins **0,5 metres** tous matériaux combustibles.

Utiliser de l'appareil ne pas avec une horloge.

N'utilisez pas l'appareil de chauffage à proximité immédiate d'une **salle de bain, d'une douche** ou une **piscine**. Le câble d'alimentation ne doit être changé que par des spécialistes, car il s'agit d'un câble spécial qui ne peut être monté qu'avec des outils spéciaux.

Verfier la tension avec l'indication de tension sur la plaque.

**E 8 - 8 kW - Fusible au moins 16A**  
**E 12 - 12 kW**  
**E 18 - 18 kW - Fusible au moins 32A**

**Précaution en mettant en marche**

Avant couper l'appareil de l'alimentation électrique, assurez son refroidissement en fonction „ventilation“

L'appareil électrique ne doit pas être couvert en service → danger de sur-chauffe!

Protéger l'appareil contre l'eau, ne pas l'arroser! Mise en marche de l'appareil seulement avec le câble approprié et les fusibles prescrits.

Pour éviter des dommages ne mettez pas des objets dans l'appareil de chauffage.

Ne pas remettre un appareil endommagé en marche.

**Entretien et réparations**

Les appareils doivent être vérifiés sur leurs sécurité de fonctionnement, dépendant de leur application, mais au moins une fois par an par une personne autorisée qualifiée.

**Attention!**

Première tirer la prise d'alimentation avant toute intervention.

Les réparations ne doivent être effectuées que par des électriciens.

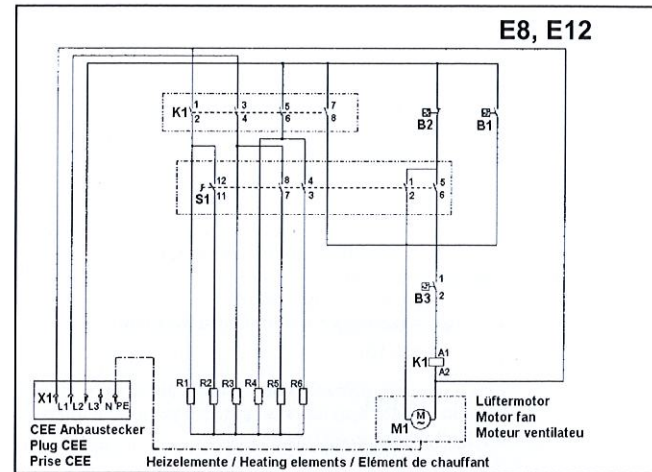
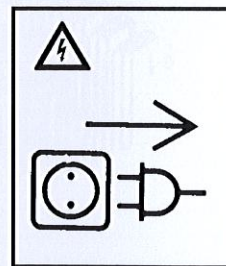
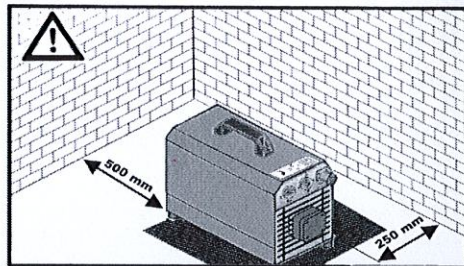

**Schaltplan**

**B1** Nachlaufthermostat  
**B2** Temperaturwächter  
**B3** Raumthermostat 5 °C - 40°C  
**S1** Wahlschalter  
**K1** Netzschütz 400 V

**Circuit diagram**

**B1** Follow-up thermostat  
**B2** Temperature controller  
**B3** Room thermostat 5 °C - 40°C  
**S1** Selector switch  
**K1** Contactor 400 V

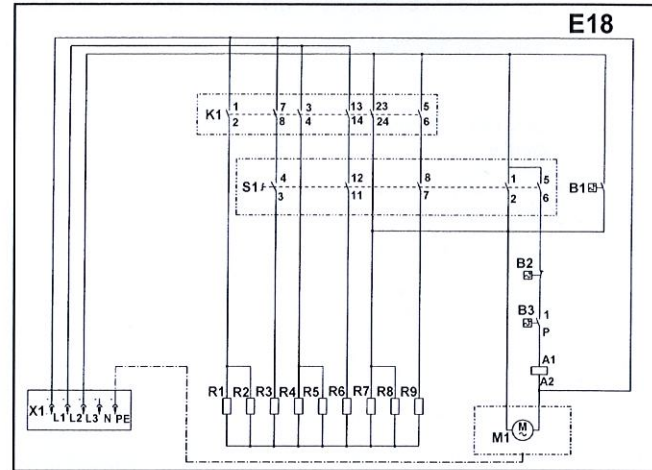

**Schema électrique**

**B1** Thermostat de combus  
**B2** Thermique limite  
**B3** Thermostat d'ambiance 5 °C - 40°C  
**S1** Commutateur  
**K1** Contacteur 400 V

Bezeichnung / Designation / Désignation	Einheit/Unit/Unité	E 8	E 12	E 18
<b>Leistungsaufnahme / Electrical power consumption / Consommation électrique</b>	kW	4/8	6/12	12/18
<b>Luftvolumenstrom / Air delivery / Débit d'air</b>	m³/h	420	735	960
<b>Temperaturerhöhung (Δ) / Rise in temperature (Δ) / Température difference (Δ)</b>	Kelvin	28/56	24/48	36,5/55
<b>Spannung / Tension / Tension</b>	Volt	400/3N~	400/3N~	400/3N~
<b>Stromaufnahme / Power of current / Intensité absorbée</b>	Ampere	3 x 12	3 x 16,5	3 x 24,5
<b>Länge / Length / Longueur</b>	mm	530	666	666
<b>Breite / Width / Largeur</b>	mm	285	320	320
<b>Höhe / Height / Hauteur</b>	mm	395	435	435
<b>Gewicht / Weight / Poids</b>	kg	15,5	20,5	23,5
<b>Schutzart / Type of protection / Protection</b>		IP 20		

**EG- Konformitätserklärung für Maschinen**  
**EC Conformity declaration for machines / Déclaration EC pour machines**  
(EG-Maschinen-Richtlinie 98/37/EG)

2006/95/EC	1973-02-19	Niederspannungsrichtlinien/ Directive for low-tension/CE basse
89/336/EEG	1989-03-03	Elektromagnetische Verträglichkeit/Electromagnetic compatibility/ Electromagnétique compatibilité

Hiermit erklärt der Hersteller  
The manufacturer herewith declares / Le producteur ainsi déclare

**Kroll GmbH**  
Wärme- und Lüftungstechnik  
D- 71737 Kirchberg/Murr, Pfarrgartenstraße  
Tel.: 07144 / 830-0, Fax: 07144/830-100

dass die  
that the / que

**Elektroheizer E3, E8, E12, E18,**

konform mit den einschlägigen Bestimmungen der EG-Maschinen-Richtlinie (98/37/EG), einschließlich ihrer zum Zeitpunkt der Erklärung geltenden Änderungen  
corresponds to the specifications of the EC-machines-regulation (98/37/EG), including all modifications valid at the moment of this declaration  
est conforme avec les spécification de la régulation de machines EC (98/37/EG), y inclu les modifications valables au moment de cette declaration

EN 60 335-1	Sicherheit elektrischer Geraete fuer den Hausgebrauch und aehnliche Zwecke Safety of household and similar electrical appliances Sécurité des appareils pour usage domestique et pour des utilisations semblables
EN 60 335-2-30	Sicherheit elektrischer Geraete fuer den Hausgebrauch und aehnliche Zwecke, besondere Anforderungen für Raumheizgeräte Safety of household and similar electrical appliances, particular requirements for room heaters Sécurité des appareils pour usage domestique et pour des utilisations semblables, exigences élevées pour des chauffages.

gemeldete Stelle  
the following registered authority has been implicated/L'autorité suivant a été parce que

**Gastec Certification B.V. Wilmersdorf 50, 7300 Apeldoorn**

Kirchberg, den 22.07.2008

Alfred Schmid  
Geschäftsführer / Director / Directeur

*Bei nicht bestimmungsgemäßer Verwendung , Aufstellung, Wartung , wie in der Betriebsanleitung vorgegeben oder eigenmächtigen Änderungen an der werkseitig gelieferten Geräteausführung erlischt jeglicher Gewährleistungsanspruch.*

*Im Übrigen gelten unsere „Verkaufs- und Lieferbedingungen“  
Technische Änderungen im Sinne der Produktverbesserung vorbehalten.*

*Any use, installation, maintenance that is not effected according to the rules as asserted in the technical manual, or unauthorized modifications on the original version as delivered from manufacturer leads to expiration of any right to warranty.*

*Furtheron our „Conditions of Sales and Delivery“ are valid.  
Technical modification for product improvement are subject to change without notice.*

*Toute utilisation, installation et maintenance qui ne soit pas effectué conformément aux directives fixes dans le manuel technique, ainsi que toute modification à l'appareil livré du fabricant dans sa version originale, entraîne l'expiration du droit de garantie.*

*En plus, nos „Conditions de vente et de livraison“ sont en vigueur.  
Sous réserve de modification technique dans le sens d'amélioration du produit.*