



ALROC - HTA - Coffrets CNPT/630-2

C
N
P
T/
630
-2

Codet EDF
07 57 792

ALROC

Z.I de la
fonderie BP 9
72160 Tuffé
France

Tél. : 02 43 71 11 80
Fax : 02 43 71 16 51
Web : www.alroc.fr
commercial@alroc.fr
info@alroc.fr

Manches ou poignées rouges = Outillage pour palier C33 226

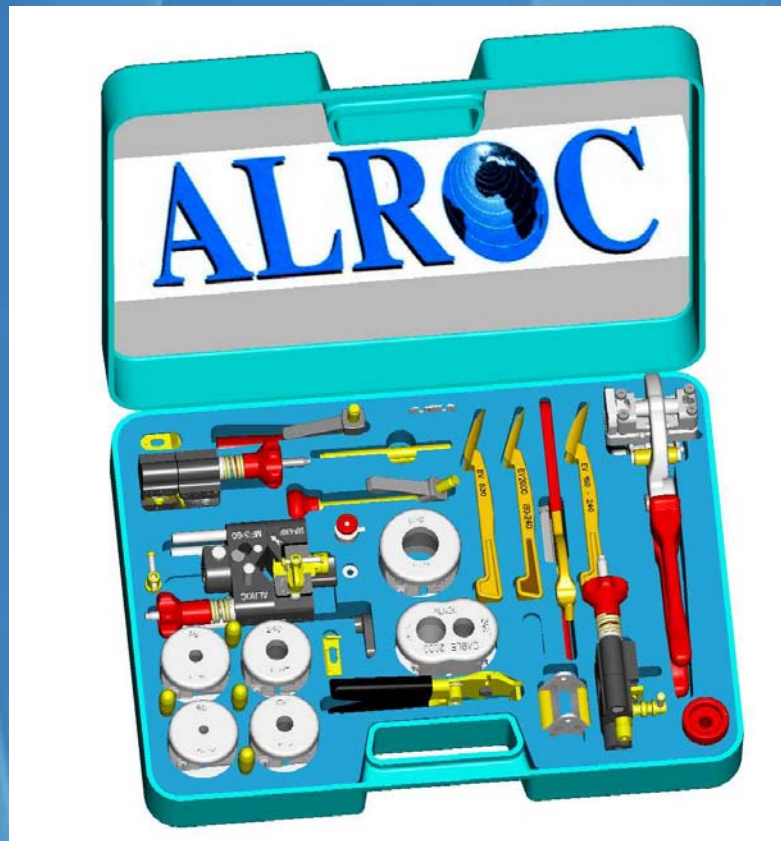

FONCTIONS

Le coffret CNPT/630-2 permet de préparer entièrement les câbles de sections 50mm², 95mm², 150mm², 240mm² et 630mm².

CARACTERISTIQUES

☞ Compatibilité avec les câbles C 33-226(VINYL, POPLY, NIKOL), UTE C 33-223, NFC 33-220, NFC 33-223, HN 33 S 23

L : 505 mm
l : 360 mm
H : 120 mm

Poids : 10kg



CNPT/630-2

Mode opératoire

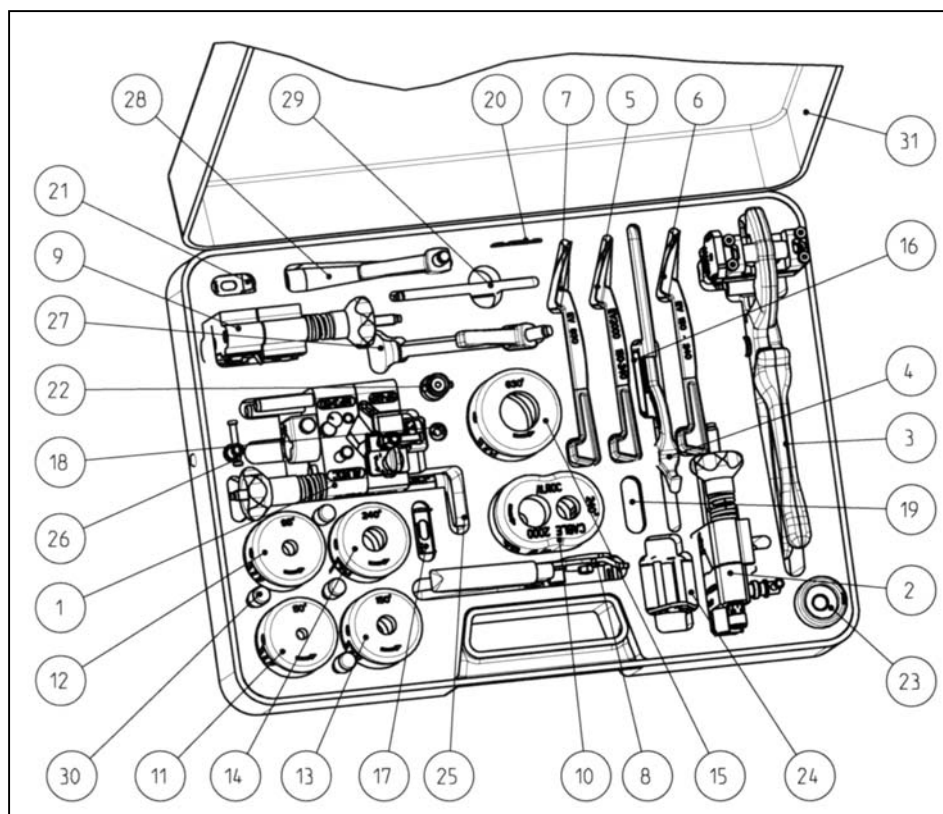

| REP | FONCTION | REFERENCE |
|-----|--|---------------------|
| 1 | <ul style="list-style-type: none"> ➤ Coupe de la gaine ➤ Incision du semi-conducteur pelable ➤ Coupe de l'isolant | MF3/60 |
| 2 | Enlèvement du semi-conducteur non pelable | ASC R2 |
| 3 | <ul style="list-style-type: none"> ➤ Réalisation de fentes ➤ Resserrage de la gaine | FENTECRAN/60 |
| 4 | Ecarter la gaine | EV/NPT |
| 5 | Evaser la gaine | EV2000 150-240 |
| 6 | Evaser la gaine | EV150-240 |
| 7 | Evaser la gaine | EV630 |
| 8 | Pose des colliers | LIGAREX |
| 9 | Chanfrein sur l'isolant | LHA/60 |
| 10 | Réalisation du cône sur l'isolant | TCD 2000 |
| 11 | Réalisation du cône sur l'isolant | TC 50 ² |
| 12 | Réalisation du cône sur l'isolant | TC 95 ² |
| 13 | Réalisation du cône sur l'isolant | TC 150 ² |
| 14 | Réalisation du cône sur l'isolant | TC 240 ² |
| 15 | Réalisation du cône sur l'isolant | TC 630 ² |

| REP | FONCTION | REFERENCE |
|-----|--|-----------|
| 16 | Grattage des résidus de semi non pelable | GRI |
| 17 | Lame de MF3/60 | LMF2 |
| 18 | Lame semi pelable de MF3/60 | LS |
| 19 | Emplacement pour lame d'ASC R2 | LASCR1 |
| 20 | Lame de fentecran/40 | LFE |
| 21 | Lame de LHA/60 | LHAC |
| 22 | Stylet réglable de MF3/60 | SR |
| 23 | Pige de réglage ASC R2 | PASC1 |
| 24 | Flasque à rouleaux de fentecran/60 | FRF |
| 25 | Butée réglable | BR |
| 26 | Vis blocage butée | VBB1 |
| 27 | Poignée de MF3/60 | POLH/R |
| 28 | Poignée d'ASC R2 | POLH/ER |
| 29 | Poignée de MF3/60 et de LHA/60 | 073/0017 |
| 30 | Poignée de TC | POTC |
| 31 | Coffret de rangement plastique | CNPT/630V |

- ☞ Les outils doivent être utilisés lorsque le câble est hors tension par du personnel qui dispose de compétences en matière de préparation des câbles et de connaissances sur les phénomènes électriques.
- ☞ Port de gants obligatoire.
- ☞ Nettoyage de l'outil impératif après utilisation.

ALROC S.A.S - ZI de la Fonderie - 72160 TUFFE - FRANCE - Tél : 02.43.71.11.80 - Fax : 02.43.71.16.51

Internet : www.alroc.fr - E.mail : commercial@alroc.fr - info@alroc.fr

S.A.S au capital de 38.112,25€ - 341 050 987 RCS MAMERS - SIRET 341 050 987 00013 - APE 275E - TVA/FR 77 341 050 987